



INSTRUCTIONS D'ASSEMBLAGE POUR L'OPTION D'ÉLÉMENT ÉLECTRIQUE

PA08535
20 kW

PA08545
25 kW

FOURNAISE MAX CADDY

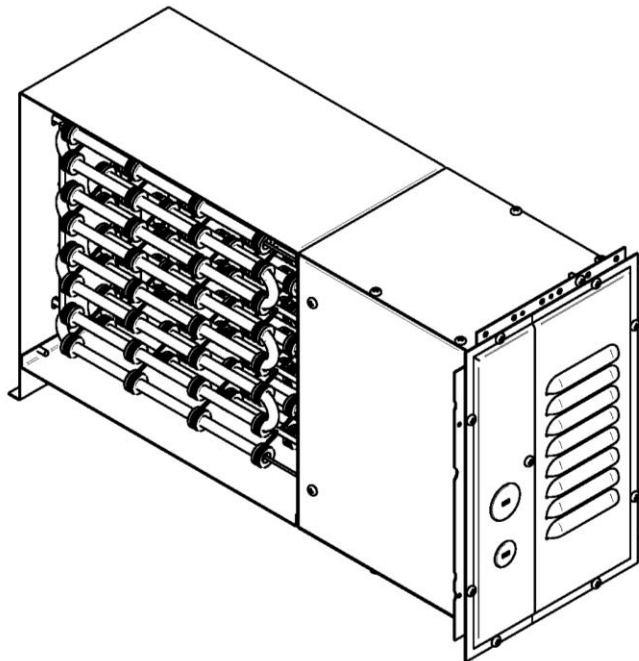

Homologué pour le Canada
et les États-Unis par
un laboratoire agréé.



Ce manuel peut être téléchargé gratuitement à partir du site web du fabricant. Il s'agit d'un document dont les droits d'auteurs sont protégés. La revente de ce manuel est formellement interdite. Le fabricant se réserve le droit de modifier ce manuel de temps à autre et ne peut être tenu responsable de tout problème, blessure ou dommage subis suite à l'utilisation d'information contenue dans tout manuel obtenu de sources non autorisées.



**L'éco-énergie au cœur
de votre maison**

PSG
250, rue de Copenhague,
St-Augustin-de-Desmaures (Québec)
CANADA G3A 2H3

INSTALLATION DE L'OPTION D'ÉLÉMENT ÉLECTRIQUE

Votre fournaise Max Caddy peut être munie d'une option d'élément électrique (20 kW ou 25 kW). Cette option peut être installée à la gauche ou à la droite de votre fournaise.

L'installation doit être effectuée par un professionnel qualifié.

Notez que l'installation s'effectue de façon identique, peu importe l'élément électrique utilisé ou le côté d'installation choisi (droit ou gauche).

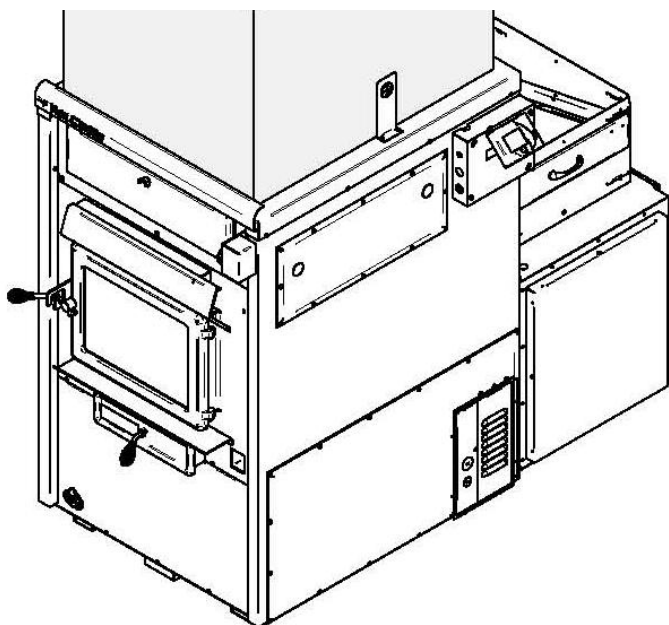

Installation côté droit

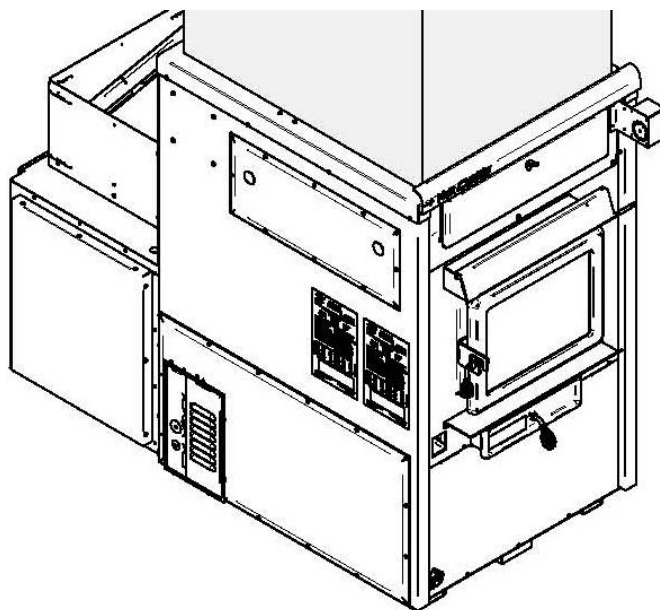

Installation côté gauche

Étape 1 : Retirez le bouchon de l'unité électrique et le panneau droit situé à droite de la fournaise. Conservez les vis du bouchon (10X) pour l'Étape 4 et celles du panneau droit pour l'Étape 7 (12X).

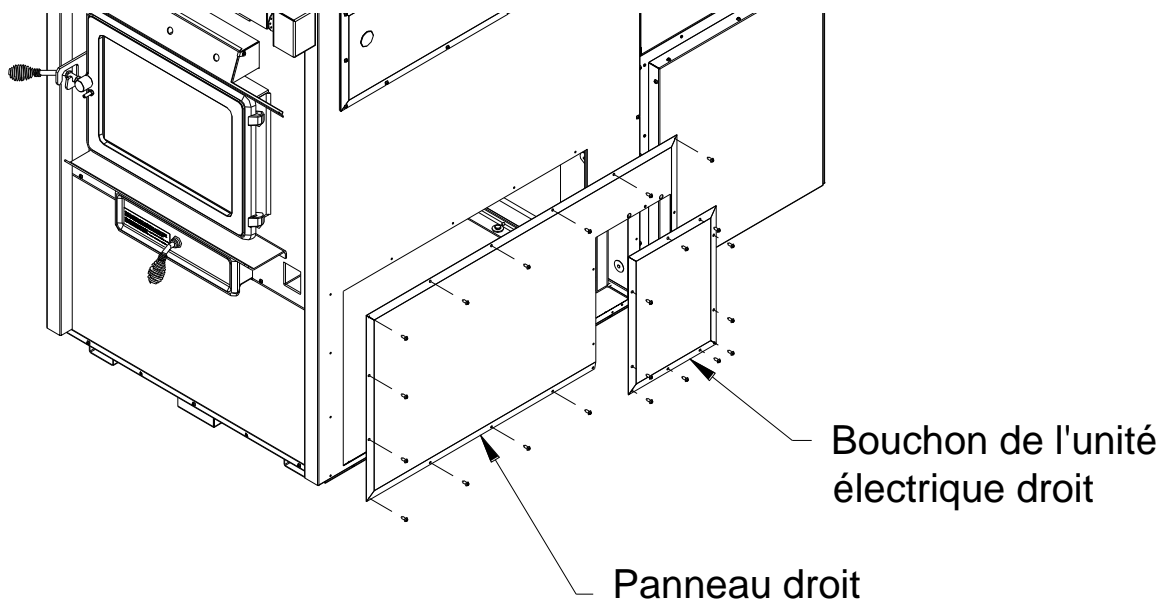

Étape 2 : Retirez le panneau droit du boîtier électrique en dévissant les vis (5X). Conservez les vis pour l'Étape 6. Dévissez aussi la vis qui est située dans le haut, à droite du boîtier de l'élément électrique. Conservez cette vis pour l'Étape 7.

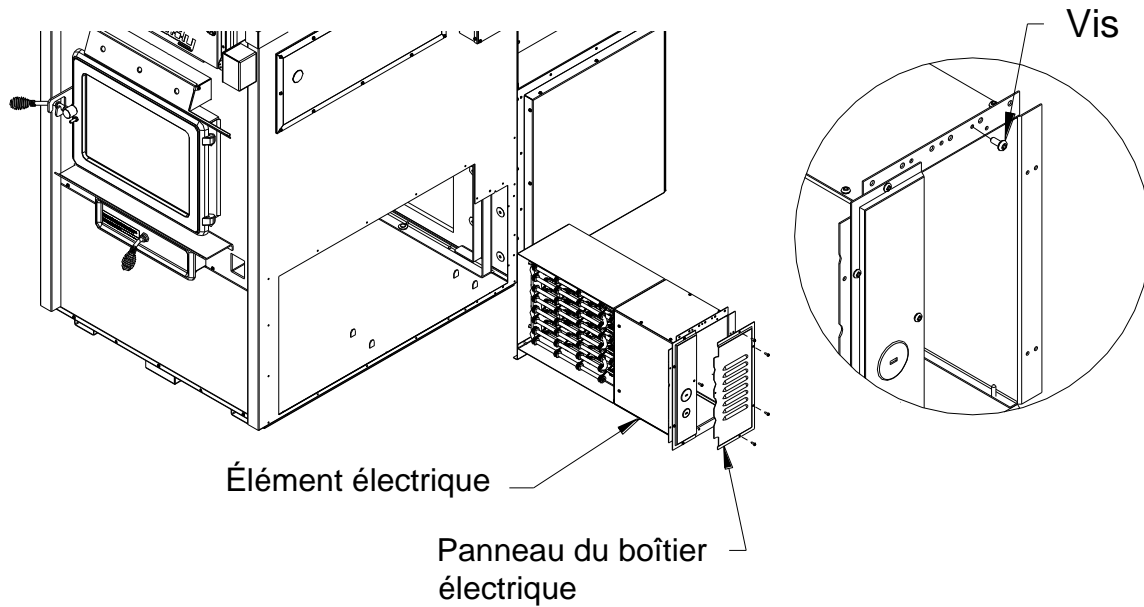

Étape 3 : Effectuez le branchement électrique. Pour faciliter l'accès, vous pouvez retirer l'un des panneaux de côté du boîtier de l'élément électrique.

Enlever les rondelles détachables du panneau gauche de l'unité électrique (**Détail 1**). Installez les connecteurs appropriés (non inclus) (**Détail 2**).

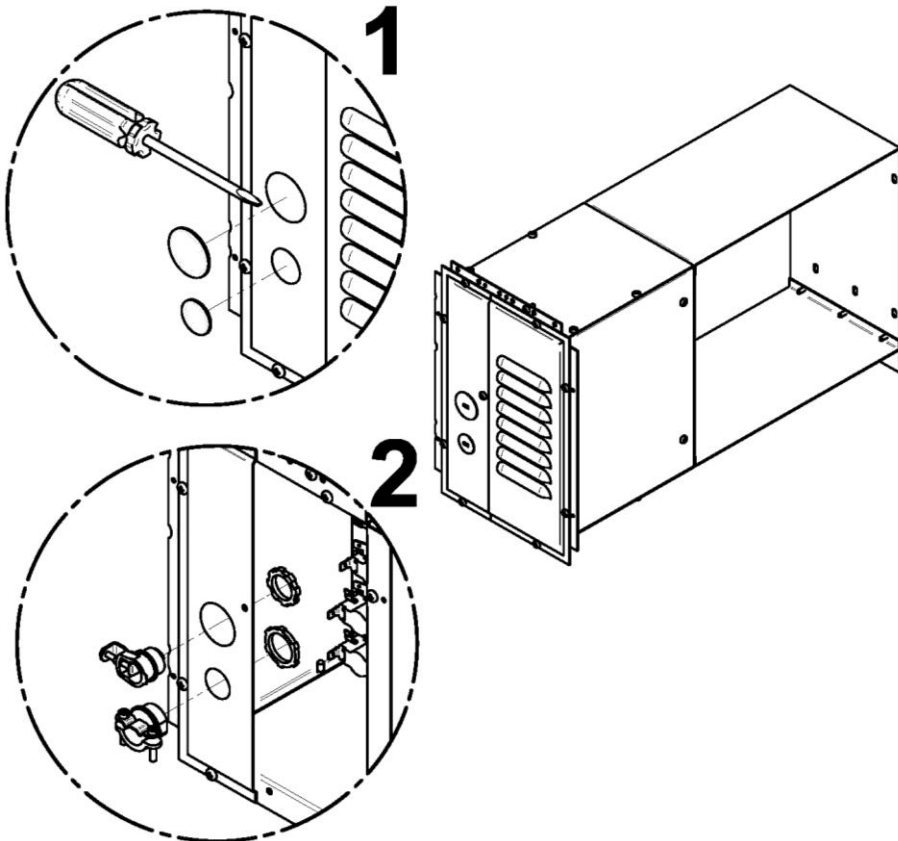

Branchez l'alimentation électrique principale aux bornes L1, N, L2 et G situées dans l'unité électrique.

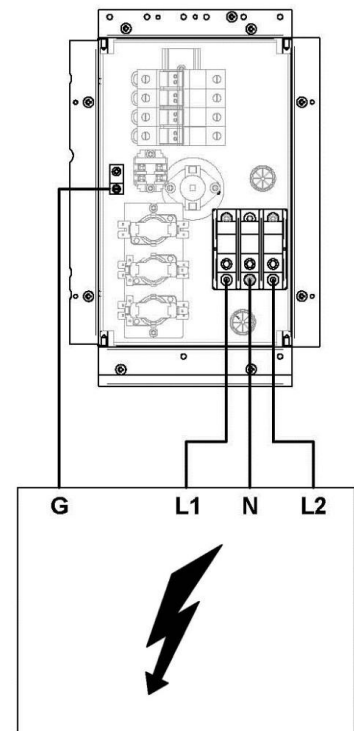

Étape 4 : Insérez l'élément électrique dans la fournaise. Pour sécuriser le boîtier électrique en place, vissez quatre vis provenant de l'Étape 1, en prenant bien soin de les visser dans les bons trous. Les trous à utiliser sont spécifiques au côté de l'installation désirée (gauche ou droite).

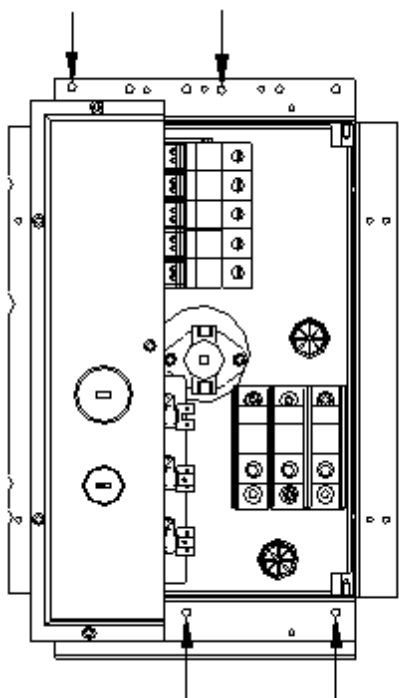
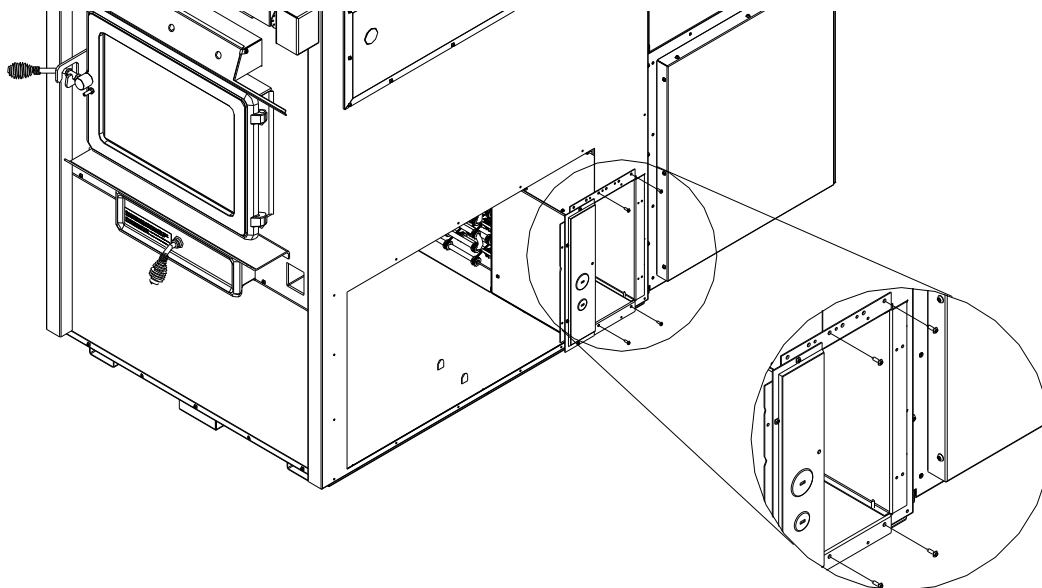

Installation du côté gauche

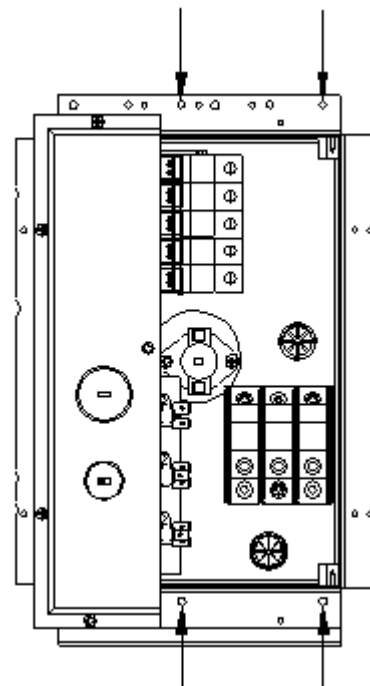

Installation du côté droit

Étape 5 : Enlevez le rond détachable de l'ensemble de ventilateur de la fournaise du côté où est installé l'élément électrique (**Détail 1**). Installez un passe-fil ou un connecteur (non inclus) (**Détail 2**).

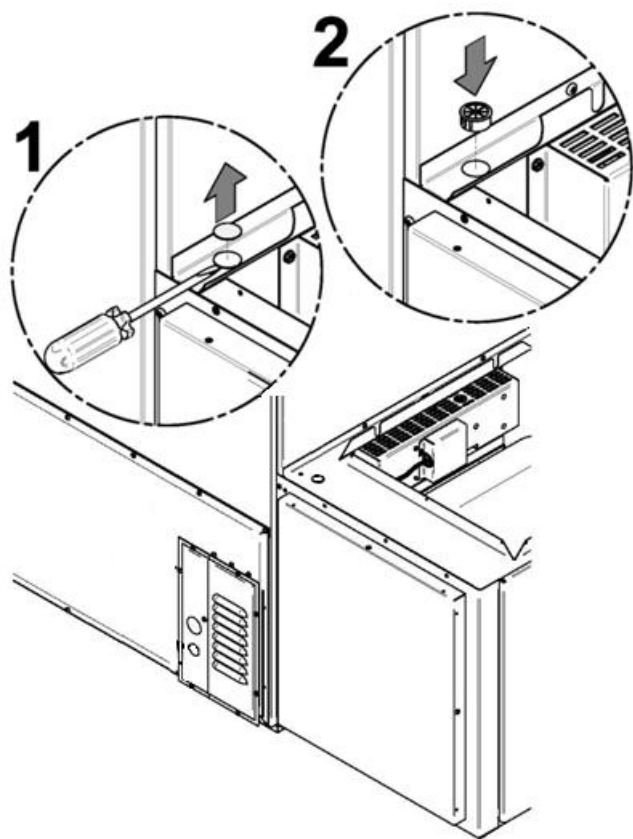

Utilisez un câble à deux conducteurs de calibre 18 (18/2) (non inclus).

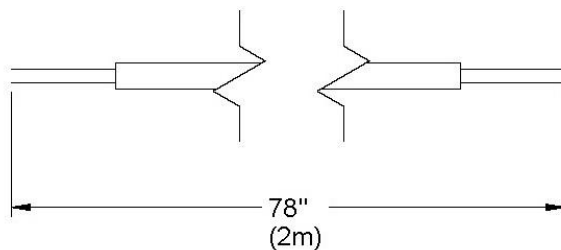

Branchez les deux fils sur le bornier de l'élément électrique. Sortir les fils de l'élément électrique (**Détail 3**) et les faire passer dans le passe-fil de la fournaise (**Détail 4**).

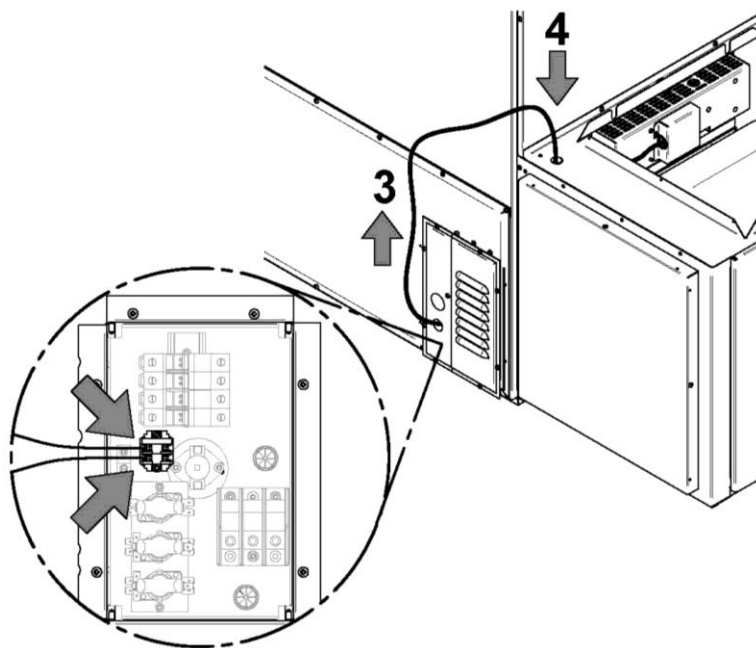

Enlevez le couvercle de la carte puissance qui se trouve dans la boîte de l'ensemble du ventilateur (**Détail 5**). Branchez les fils de l'élément électrique sur la borne « EHT » de la carte puissance (**Détail 6**).

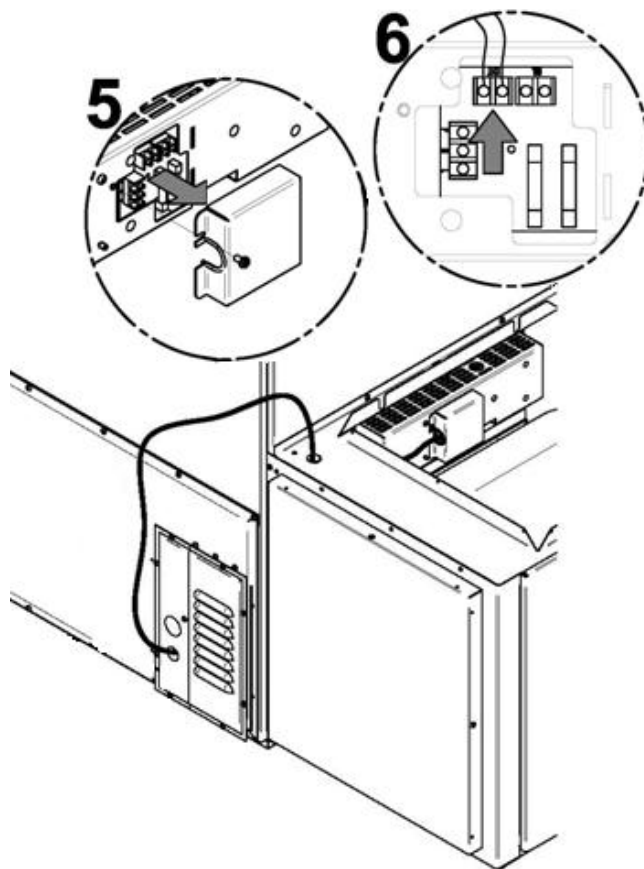

Étape 6 : Revissez en place le panneau droit du boîtier électrique à l'aide des 5 vis provenant de l'Étape 2.

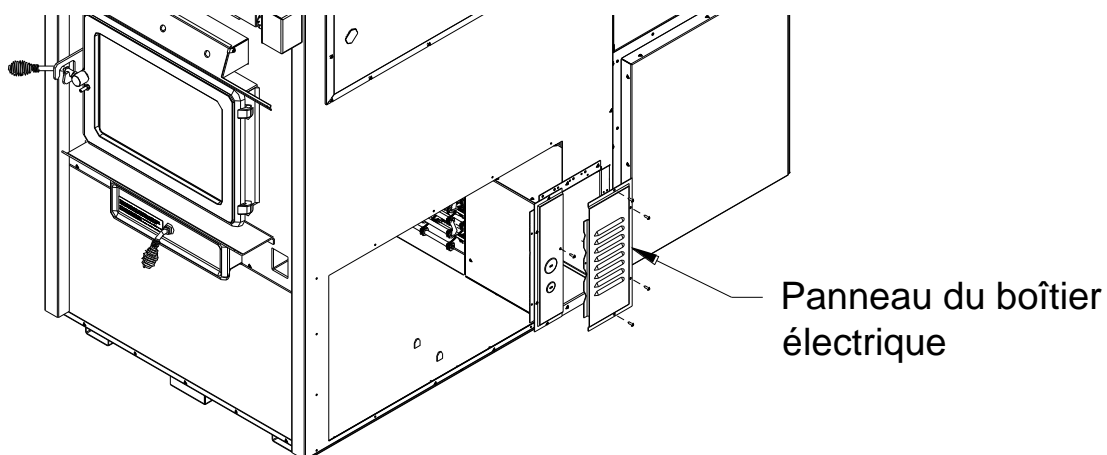

Étape 7 : Revissez en place le panneau droit de la fournaise avec les vis provenant de l'Étape 1. Revissez la vis qui a été enlevée à l'Étape 2. Celle-ci maintient le panneau droit de la fournaise, l'élément électrique et sécurise le tout sur la fournaise.

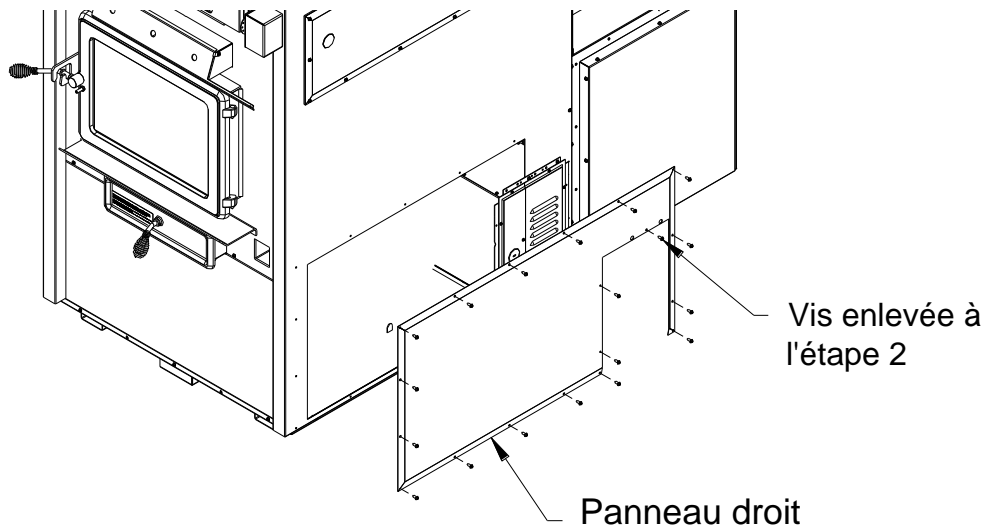

Veillez noter que dans le but d'utiliser un seul et unique disjoncteur pour l'unité électrique et la carte de puissance, il est possible d'alimenter en courant électrique la carte de puissance à partir de l'élément électrique. Lors de l'alimentation en courant électrique de la carte de puissance à partir de l'élément électrique, toujours utiliser le fusible en ligne qui est inclus avec l'élément électrique.

DONNÉES TECHNIQUES – MODE ÉLECTRIQUE

MODÈLE	DÉBIT THÉORIQUE	TEMP. VAR. (°F)	BTU/H ENTRÉE	AMPÈRES TOTAL	DISJ. REQUIS	ALIMENT. CALIBRE	VOLTAGE 1 PHASE	NBRE ÉLÉMENTS
20 kW	2,100	75	68,240	85	125 amps	3	120/240	4 x 5 kW
25 kW	2,100	85	85,325	100	150 amps	2	120/240	5 x 5 kW
BOIS	2,100	100	180,000	5	15 amps	14	120	N/A

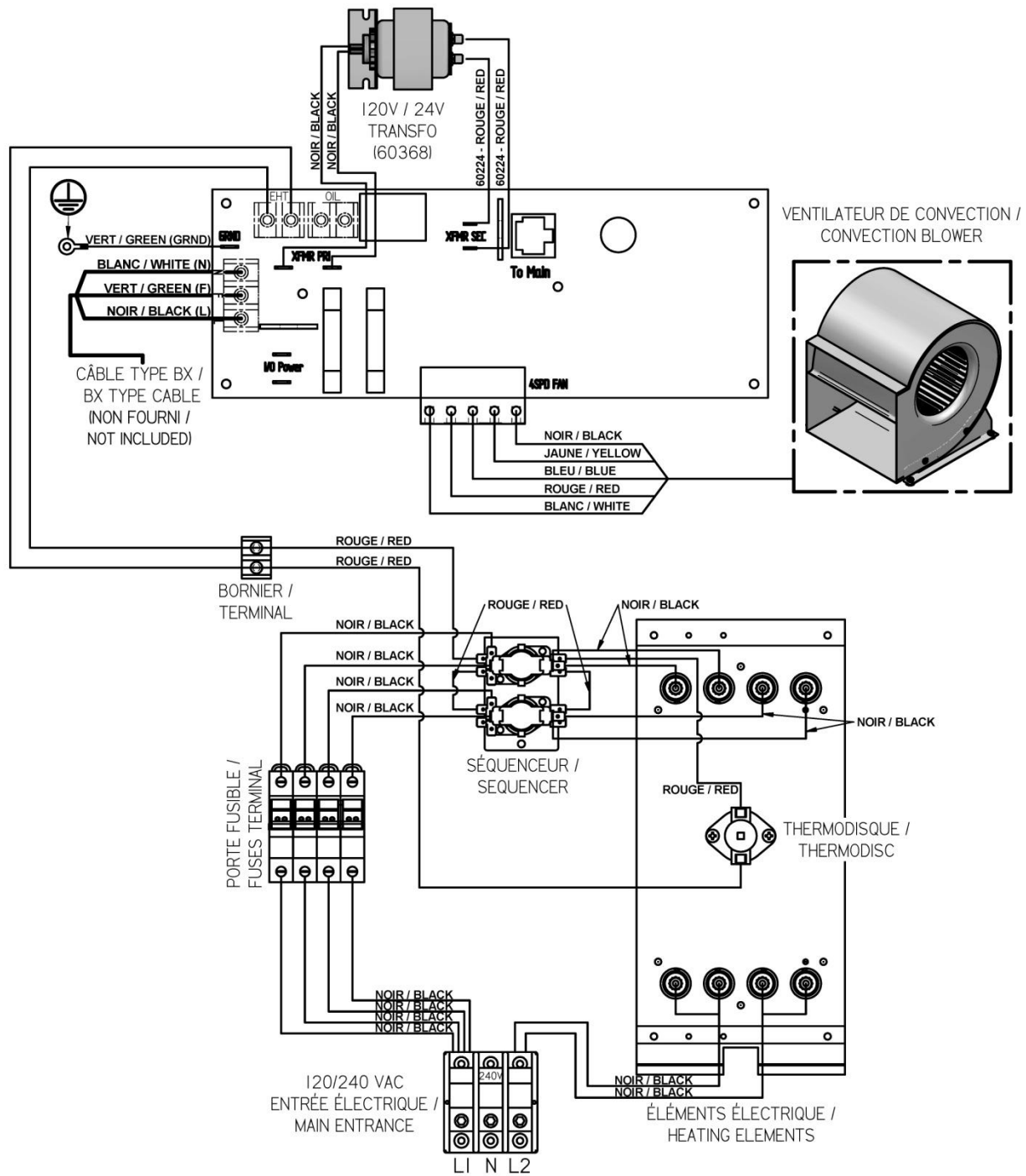

SCHÉMA ÉLECTRIQUE UNITÉ ÉLECTRIQUE /
ELECTRICAL ELEMENTS WIRING DIAGRAM