

**IMPORTANT : FIXEZ TOUS LES JOINTS DE TUYAU DE FUMÉE  
INCLUANT LE RACCORD AVEC UN MINIMUM DE 3 VIS À MÉTAL**

# Guide de démarrage rapide

Avant de raccorder les conduits de ventilation, faites 2 ou 3 feux pour cuire complètement la peinture.  
Veuillez lire entièrement le manuel avant d'utiliser cette fournaise.

## Dégagements aux matériaux combustibles

Mur latéral gauche	Mur latéral droit	Mur arrière avec ventilateur	Mur arrière sans ventilateur	Conduits d'air chaud	Plancher	Mur avant	*Tuyau à paroi simple
24" (610 mm) Pour l'entretien	6" (152 mm)	24" (610 mm) À partir du boîtier de ventilateur pour l'entretien	18" (457 mm) Du tuyau*	6" (152 mm) premiers 6' 1" (25 mm) par la suite (voir manuel)	0" (0 mm)	48" (1219 mm)	18" (457 mm)

## Démarrage et allumage à froid

ALLUMAGE FACILE APPUIEZ, CHARGEZ, ALLUMEZ ET FERMÉZ LA PORTE			
ALLUMÉ	DEMANDE DE CHAUFFAGE	CHALEUR DISPONIBLE	ÉNERGIE MAXIMALE
CLIGNOTANT LENT	AUCUNE DEMANDE DE CHAUFFAGE	CHALEUR DISPONIBLE	ÉCONOMIE D'ÉNERGIE
ÉTEINT	ALLUMAGE REQUIS		ÉNERGIE FAIBLE
CLIGNOTANT RAPIDE	NE PAS AJOUTER DE BOIS		PROTECTION THERMIQUE
PANNÉE DE COURANT		RETIENIR LE FILTRE DU VENTILATEUR (LE CAS ÉCHÉANT)	

1. Un autocollant résistant à la chaleur se trouve dans le sac du manuel d'utilisation. Appliquez cet autocollant sur le conduit d'air chaud près du bouton de recharge pour rappeler l'utilisation du bouton.



**T**  
**R**

2. Branchez le câble d'alimentation sur une prise murale de 120 V. Vous entendrez les moteurs tourner pour l'étalonnage de leur ouverture minimale. Branchez votre thermostat mural dans le bornier identifié T à l'arrière de la fournaise. Branchez le RTD dans le bornier identifié R.

3. Appuyez sur le bouton: le voyant du bouton clignotera à 3 reprises rapidement. Les contrôles d'air sont maintenant à l'ouverture maximale, prêts pour l'allumage.

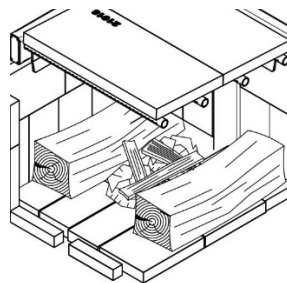

4. Ouvrez la porte et chargez : placez du papier et du bois d'allumage sur le dessus de la grille à cendres, placez les bûches nord-sud de chaque côté, puis des bûches entrecroisées par-dessus. **LAISSEZ DE L'ESPACE D'AIR ENTRE LES BÛCHES POUR UN DÉMARRAGE PROPRE ET PUISSANT!**

## État de la lumière du bouton

	La lumière est allumée: niveau de combustion maximum. Régulation des contrôles d'air pour limiter les émissions. Brûleur de lit de braises. Le ventilateur souffle à une vitesse normale pour libérer toute la chaleur disponible. Une demande vient du thermostat.
	Clignotement lent de la lumière (1,5 sec par clignotement): mode économie d'énergie. Le ventilateur souffle uniquement pour libérer de la chaleur supplémentaire (plus de cycles). Le feu est au minimum pour garder une bonne combustion. Économiseur de lit de braises. Aucune demande du thermostat.
	La lumière est éteinte: lit de braises froid. Nécessite du papier et du bois d'allumage pour se rallumer.
	La lumière clignote rapidement (5 clignotements par sec): ne pas ajouter de bois. Contrôles d'air complètement fermés. Si la température maximale de la chambre de combustion est atteinte, le ventilateur soufflera à vitesse normale. Si la température maximale du plénum est atteinte, le ventilateur soufflera à la vitesse maximale.

**IMPORTANT : FIXEZ TOUS LES JOINTS DE TUYAU DE FUMÉE  
INCLUANT LE RACCORD AVEC UN MINIMUM DE 3 VIS À MÉTAL**

**AVERTISSEMENT :** Veuillez noter que toute fournaise à haut rendement, comme votre Caddy Advanced, peut accumuler de fines particules non-brûlées, qui, lorsqu'elles s'enflamment soudainement, créent en de rares occasions une déflagration à l'intérieur de la chambre à combustion. Ce phénomène peut être suffisamment puissant pour détacher le raccord de tuyau à l'arrière de l'unité s'il n'est pas correctement fixé, provoquant un dégât de fumée dans la pièce. Pour cette raison, **IL EST CRUCIAL QUE VOTRE RACCORD DE TUYAU SOIT BIEN FIXÉ AVEC AU MOINS 3 VIS À MÉTAL** tel qu'indiqué dans la section d'installation. De plus, afin d'éviter que cette situation rare ne se produise, il est toujours recommandé de suivre ces règles de chargement simples:

**Lit de braises chaud (le voyant du bouton de recharge est allumé ou clignote lentement).**

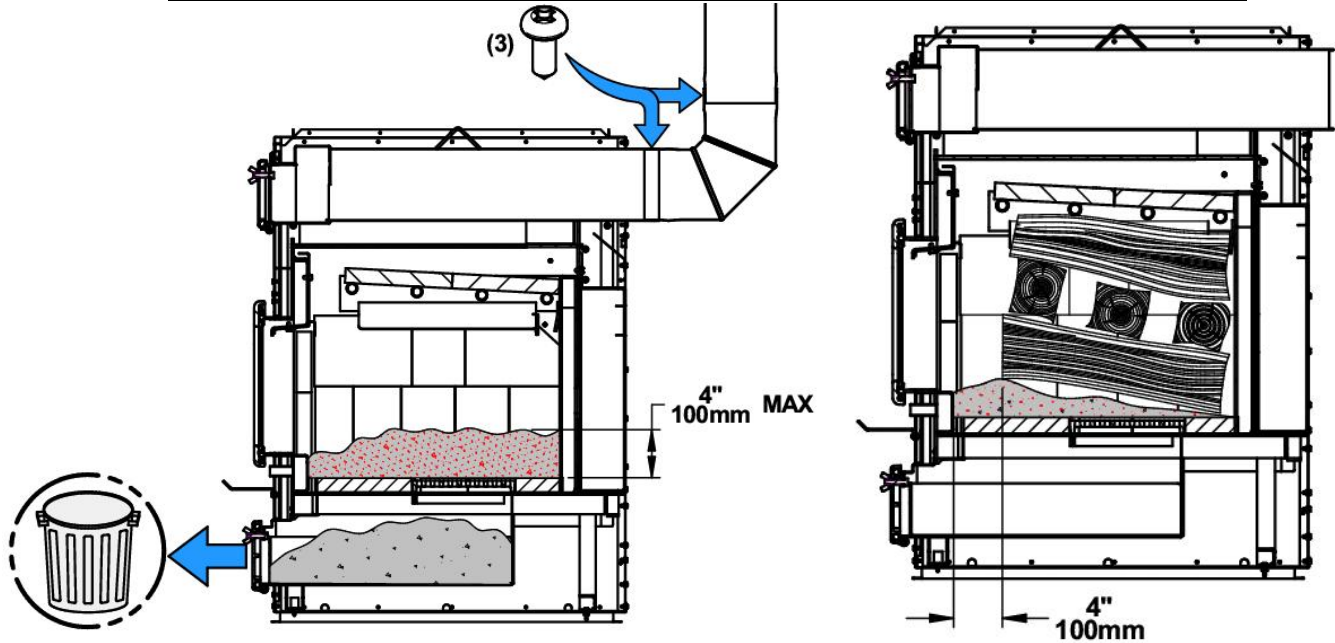

Max 4" de braises et d'accumulation de cendres au fond de la chambre de combustion. Si plus de 4", augmentez la température cible sur le thermostat ou enlevez les cendres lorsque l'unité a refroidi. Videz votre tiroir à cendres chaque semaine.

Ramenez des braises chaudes à l'avant. Chargez le bois à l'arrière. Laissez 4" d'espace libre à l'avant. Entrecroisez les bûches. Laissez un espace d'air entre les bûches.

**Lit de braises froid (le voyant du bouton de recharge est éteint).**  
**Cette condition indique que la fournaise est froide et doit être rallumée.**

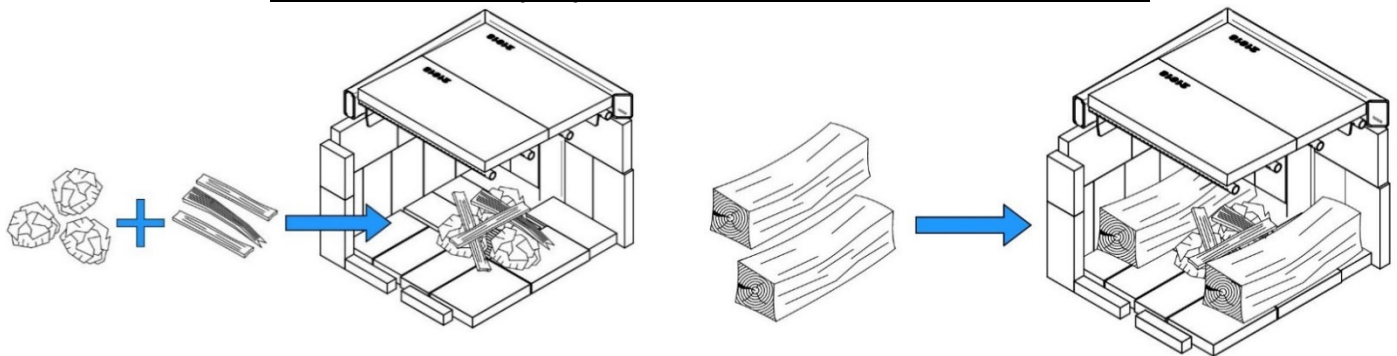

**Appuyez sur le bouton de recharge avant d'ouvrir la porte.** Mettez du papier et du bois d'allumage sur le dessus de la grille à cendres pour aider à se rallumer.

Ajoutez une bûche de chaque côté de la grille à cendres, puis croisez d'autres bûches dessus. Allumez le papier et **laissez la porte ouverte jusqu'à ce qu'une flamme apparaisse.**